



Frio Comercial - Vitrinas refrigeradas - Vitrinas expositoras de sobremesa - Vitrinas expositoras de sobremesa

**Modelo: VERS-100 HC**

Referencia	19072787
Medidas totales (mm)	700 x 467 x 676
Potencia (W)	150
Capacidad (litros)	85
Tipo	Refrigerada

**Características generales**

- Por las reducidas dimensiones y el amplio campo de visión del producto expuesto, esta vitrina es ideal para zonas de la tienda con tráfico de clientes y en donde queramos favorecer la venta adicional de productos frescos.
- Temperatura de trabajo 3 °C a 8 °C.
- Sistema de refrigeración ventilado.
- Evaporación automática del agua de condensados.
- Nivel sonoro 40dbA.
- Gracias a la geometría del interior, el frío se distribuye por todos los estantes manteniendo una temperatura homogénea en el interior.
- La regulación y control de la temperatura se realiza mediante termostato electrónico, van dotadas de termómetro con display tipo LED.
- De dotación se suministran con 2 estantes regulables en altura.
- La reposición del producto se realiza utilizando las 2 puertas correderas posteriores.
- Para incrementar la exposición del producto, todas las vitrinas cuentan con iluminación



visualiza el video

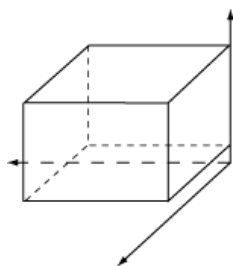
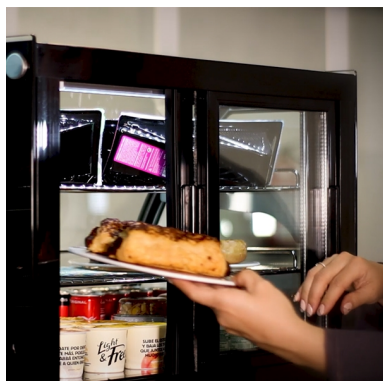

Dimensiones Embalaje  
Alto: 400 MM  
Ancho: 400 MM  
Profundidad: 600 MM  
Peso bruto: 74 KG

#### ESPECIFICACIONES TÉCNICAS FRÍO

Carga de gas refrigerante (G):	45
Clase climática:	3
Especificaciones de frío:	NINGUNO
Numero compartimientos:	Uno
PCA:	3
Tipo gas:	R-600a

#### ESPECIFICACIONES TÉCNICAS ELECTRICIDAD

Frecuencia eléctrica:	50Hz
Potencia eléctrica (KW):	0,150
Voltaje:	230V

#### ETIQUETA EFICIENCIA ENERGETICA EURO

Clase climática:	3
Clasif. Eficiencia Energetica:	C
Consumo anual eléctrico (KWH):	1201,220
Consumo eléctrico 24h (KWH):	3,290
Enlace Ecoetiqueta:	<a href="https://eprel.ec.europa.eu/qr/">https://eprel.ec.europa.eu/qr/</a>
Etiqueta ecológica:	No
ID Registro EPREL Efficold:	582241
Índice de Eficiencia Energetic (%):	22,520
Modelo Certificación:	VERS-100 HC
Tipo Etiq Efici.Energetica:	Otros, refri de V,D, (19/18)
Tipo modelo:	Equipo 1 comp refrigeración

#### Supermarket Cabinets EcoEtiqueta

AE:	1201,220
Categoria:	REFRIGERATOR
Clase climática:	3
Clase Climatica Ecoetiqueta:	3
Clase Tª Comp.1:	H2
Clase temperatura General:	H2
Clasif. Eficiencia Energetica:	C
Consumo anual eléctrico (KWH):	1201,220
Duracion de Garantia (mes):	12
Familia:	VC4
Ind. Eficiencia Energetica IEE:	22,500
Numero compartimientos:	Uno
Orientacion:	VERTICAL
Roll-in:	false
SAE:	5332,870
Tª +Alta Refrig. (°C):	10
Tª +Baja Refrig. (°C):	-1
Tª Recomendada Comp.1 (°C):	10
TDA Comp.1 (M2):	0,780
TDA Refrig. (M2):	0,780
Tipo:	INTEGRAL
Tipo equipo:	SupermarketCabinet
Tipo modelo:	Equipo 1 comp refrigeración
Web:	WWW,EDENOX,ES

#### ESPECIFICACIONES PRODUCTO

Alto bruto (mm):	400
Alto neto (mm):	676
Ancho bruto (mm):	400
Ancho neto (mm):	467
Largo bruto (mm):	600
Largo neto (mm):	700
Peso bruto (kg):	74

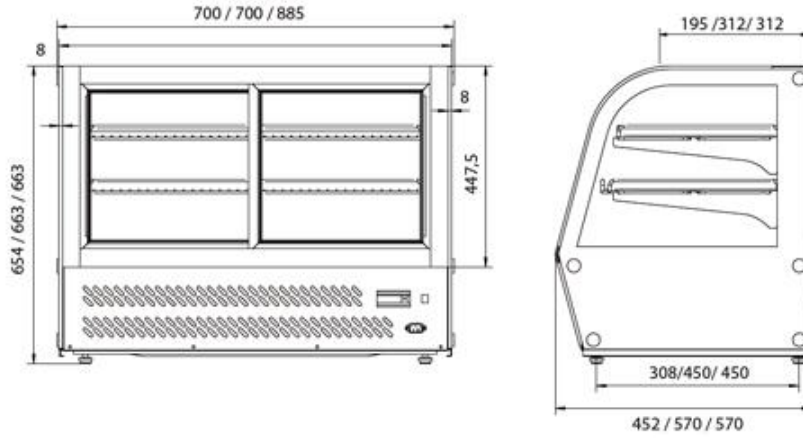

**Familias relacionadas**



Mesas de trabajo murales y centrales Murales profundidad 700



Vitrinas expositoras de sobremesa Vitrinas redondas de sobremesa



Vitrinas expositoras de sobremesa Vitrinas verticales de sobremesa

